



JOINT

螺栓固定砂漿填充續接器

BOLTOPS

適用鋼種【CNS560: SD280, SD420W, SD490 / TCI*: SD550W】 尺寸【D19~D43】

※TCI: Taiwan Concrete Institute(社團法人 台灣混凝土學會)

BOLTOPS可接合包括螺紋鋼筋之所有鋼筋混凝土用鋼棒，為水泥砂漿填充式續接器。從單體的施工到鋼筋預組工法、預鑄混凝土工法為止，可適用於各種現場澆置混凝土部之續接。

續接器備有鋼筋固定螺栓，填充材為高性能專用水泥砂漿，可為「安全」•「簡單」•「高品質」的施工。



優點

1. 取得內政部『建築新材料審核認可』
2. 國內規範『SA級』續接器
3. 可於同一斷面全數續接
4. 使用工廠調製之高性能水泥砂漿
5. 施工管理以目視確認



樑預鑄工法



柱預組工法



注入TTK水泥砂漿(手動式)

螺栓固定砂漿填充式續接器 BOLTOPS

■機械性質

連結器	降伏點 (N/mm ²)	抗拉強度 (N/mm ²)
# 6(D19)~# 8(D25)	480 以上	800 以上
# 9(D29)~#14(D43)	900 以上	1200 以上

■尺寸・形狀 (SD490 以下)

稱號	全長 L	外直徑 φ1	鋼筋插 入口徑 φ2	水泥砂漿注入口		水泥砂漿排出口		鋼筋固定螺栓		停止器 位置 c
				位置 a	口徑	位置 a'	口徑	位置 b	尺寸	
# 6(D19)	260	38	27	26.5	φ26	6	φ6	69.5	M10	130
# 7(D22)	290	42	30			71		145		
# 8(D25)	300	48	34			73		150		
# 9(D29)	340	51	38	30		8.5		76		170
#10(D32)	380	56	41			9.5		79		190
#11(D36)	430	61	44			10		82		215
#12(D39)	470	66	48					86		235
#14(D43)	520	70	52	91	260					

「D13, D16 用」、「SD550W 用」之尺寸請向本公司洽詢。

可選擇中央部停止器之有無。

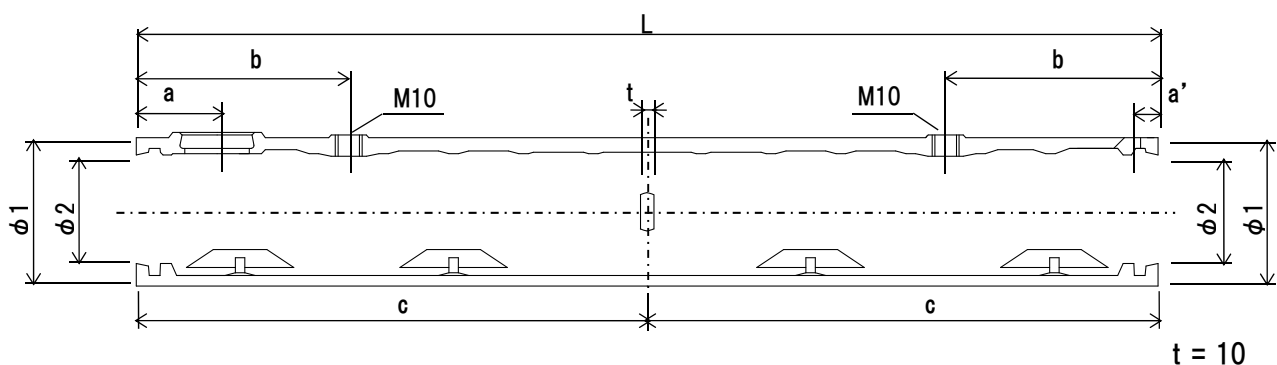

Contact information

Tokyo Tekko Co., Ltd. Overseas Division
 ADD : 11th Fl. Stage Bldg., 2-7-2 Fujimi, Chiyoda-ku, Tokyo 102-0071, Japan
 TEL : +81-3-6272-3657 FAX : +81-3-5276-9713
 http : //www.tokyotekko.co.jp
 E-mail : ttk_overseas@tokyotekko.co.jp